

HARVIA

Sauna & Spa

HARVIA Sauna & Lifestyle

18th.JAN.2022

コロナ禍における生活の変化

ソーシャルディスタンスの確保・テレワーク等、
環境の変化によってストレスが増大

睡眠の変化

ストレス

運動

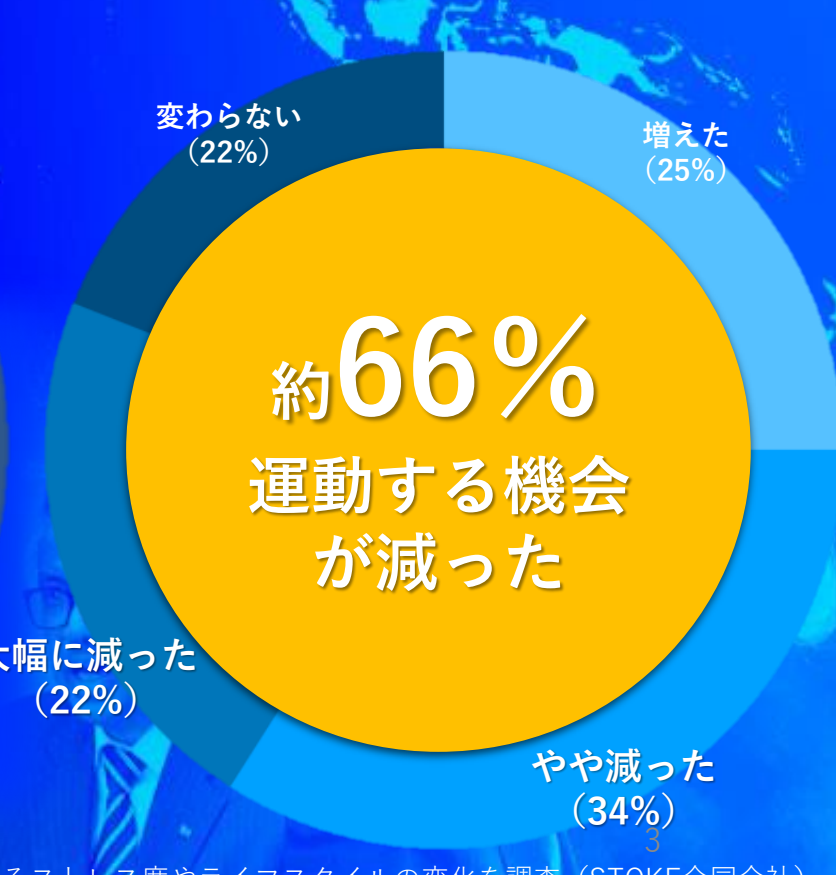
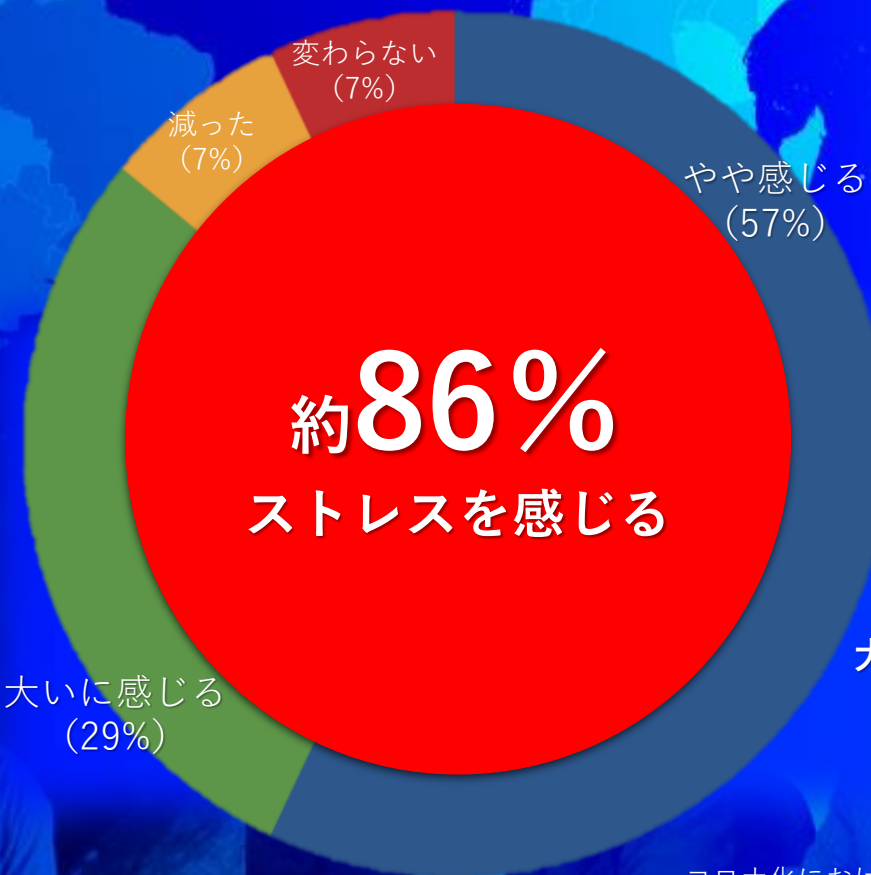
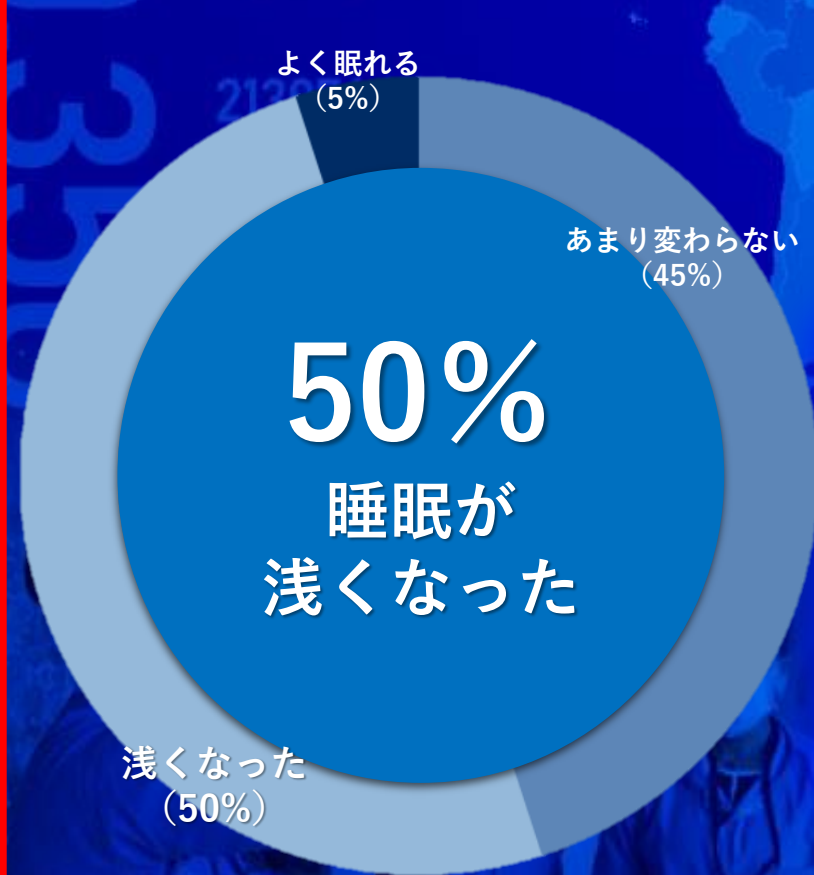

コロナ禍における生活の変化

こころとからだの健康意識が高まり、
屋外や自宅で楽しめるモノ・コトを求めている

12,884,497
46,982
17,449,770
14,335,271

キャンプ施設の予約数

DIY市場の拡大

一施設当たりの平均予約件数(前年同月比)

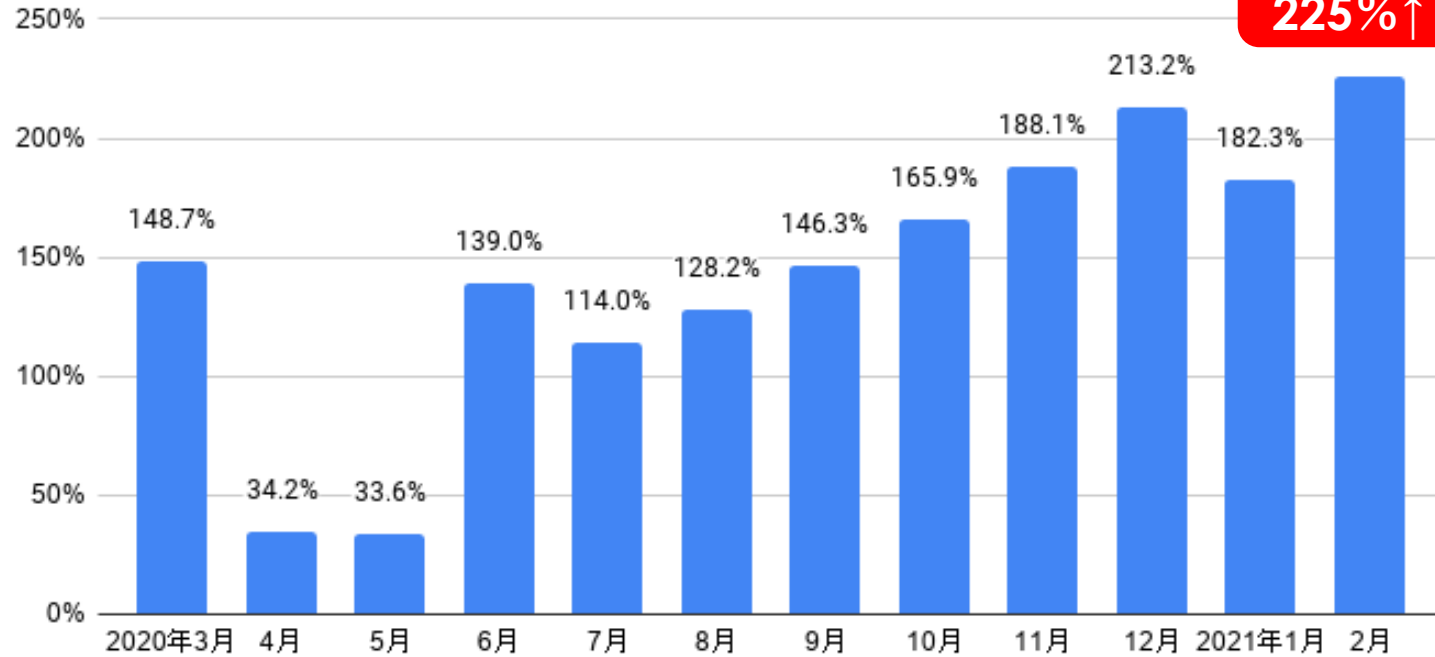

前年
225%↑



前年
110%↑

12,884,497

2021年 世界幸福度ランキング

幸福度) 右記6項目に関して (1.一人当たり国内総生産 (GDP)、2.社会保障制度などの社会的支援、3.健康寿命、4.人生の自由度、5.他者への寛容さ、6.国への信頼度) 11段階で自分自身の生活への満足度が、いまどこにあるのかを判定する手法。

Ranking	国名	スコア
1	フィンランド	7.842
2	デンマーク	7.620
3	スイス	7.571
4	アイスランド	7.554
5	オランダ	7.464
6	ノルウェー	7.392
7	スウェーデン	7.363
8	ルクセンブルク	7.324
9	ニュージーランド	7.277
10	オーストリア	7.268

第56位 **日本**
(スコア5.94)

世界幸福度1位

フィンランドに学ぶコト

フィンランド人が大切にしていること

サウナはフィンランドの伝統と文化の中で最も重要なものの一つで、人々の「豊かなくらし」を支えています。

自然との
共生

スポーツ
文化・教育
への参加

サステ
ナブル
活動



ユネスコ無形文化遺産

サウナ

幸せの国フィンランドとサウナ

ほぼ毎日入浴するサウナは、住宅はもちろん国会議事堂やオフィスにも設置されているおり、まさにフィンランド人の暮らしの一部と言えます。

人口：552万人

面積：33.8万km²

(森の占有率78%、日本の2/3)

サウナの設置台数

320万台

フィンランド人がサウナに入浴する理由

「娯楽・心身の健康・コミュニケーション・美容・・・」

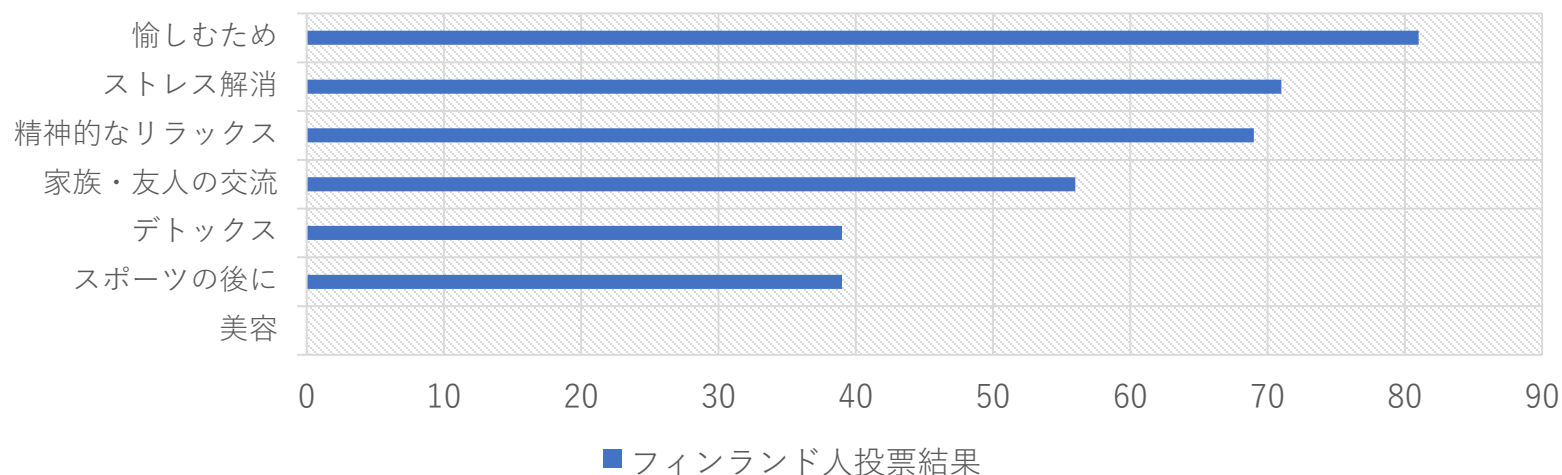

バズワード“ととのう”から始まった第三次サウナブーム

漫画・TVドラマで話題の「サ道」や、SNSによりサウナの「エンタメ」・「健康効果」が普及。フィンランドサウナを諸元とした「本格化」と「多様化」と共にブームは拡大を続けている。

< エンタメ性・・・サウナの本格化・多様化 >
～ インドア～アウトドアまで、より本格的に～



< サウナの健康効果 >

～ “サウナ”は現代日本人に最もマッチした健康法 >

サウナには様々な心身の健康効果が、その中でもサウナでしか得られない効果が「脳疲労の解消」です。また、ノンレム睡眠が長くなり「睡眠の質」が良くなります。

「脳疲労の解消」

「睡眠の質の改善」

「美肌効果」

「痩身効果」

「肩こり腰痛の改善」 etc



様々な業態でビジネス機会が生まれる

サウナは一部メーカーによる独占市場

→流通にはほぼ流れておらず、ユーザーもどこに問合せをしていいのかわからない

< 商業利用サウナ >

- ・ 現状のサウナメーカーは、サウナストーブ + サウナルーム全ての材工しか請け負わず、非常に高額。建物側とサウナストーブ材工を分解することにより、コスト減の提案が出来る為、既設温浴施設へのスペックインが可能。
- ・ ハルビアの本格的サウナストーブによるロウリュサウナに置き換え提案が可能。

< 家庭用サウナ >

- ・ 現状のサウナメーカーは、サウナストーブ + サウナルーム全ての材工しか請け負わず、非常に高額かつ、一般住宅設備の様に展示施設が無い為、スペックインが難しい。
- ・ ハルビアサウナを体感できる展示施設と適正な価格は、コロナ禍における住宅設備の新たな選択肢としてサウナは非常に有効。

< 市町村・学校・企業・イベント等 >

- ・ 昨今のサウナブームにより、市町村・学校等の公共施設へのサウナ導入・イベント案件の引き合いが多数。
- ・ 企業の福利厚生を目的とした（アウトドア）サウナ・水風呂の設置引合も複数の引き合いがあり。

Sauna & Lifestyle Product / 日本の暮らしを豊かにするモノ。



INDOOR SAUNA



OUTDOOR SAUNA

**Finland
Lifestyle
Fashion**



INDOOR SAUNA ~ Standard Model

2021年12月販売開始

単相 200V

ロウリュ可

スプル材



SAUNA HEATER
サウナヒーター



DELTA



KIP 6/8



CILINDRO 10

FLOOR PLAN
平面図

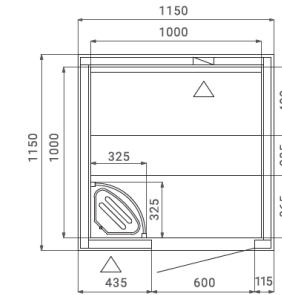

S1212

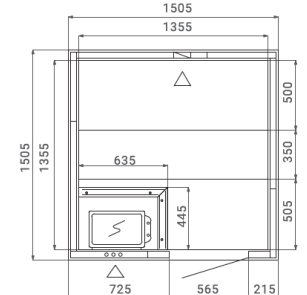

S1515

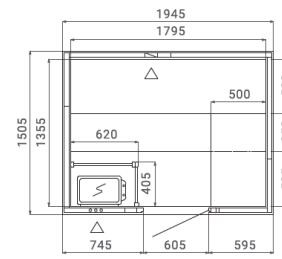

S2015

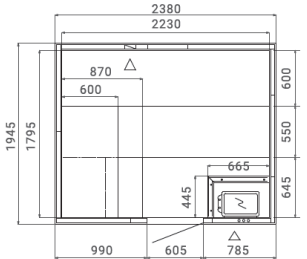

S2520

STANDARD スタンダード



LINEUP SPEC
ラインナップ・スペック

モデル	型式	サイズ (mm)			坪サイズ	ヒーター		熱源
		奥行	幅	高さ		種類	kW	
STANDARD	S1212	1,150	1,150	2,040	0.5	DELTA	2.7	単相 200V (50/60Hz)
STANDARD	S1515	1,505	1,505	2,040	1.0	KIP 6	5.5	単相 200V (50/60Hz)
STANDARD	S2015	1,505	1,945	2,040	1.25	KIP 8	7.4	単相 200V (50/60Hz)
STANDARD	S2520	1,945	2,380	2,040	1.5	CILINDRO 10	10.1	三相 200V (50/60Hz)

INDOOR SAUNA ~ Glass Door Model/Luxury Model

GLASS DOOR ガラスドア

2021年12月販売開始

単相 200V

ロウリュ可

スプルス材



※写真はイメージです。実物は一部異なります。

SAUNA HEATER
サウナヒーター



CILINDRO 6

FLOOR PLAN
平面図

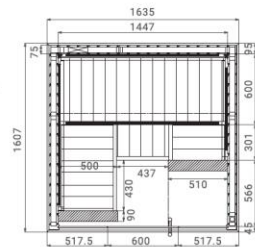

S1616SV

LINEUP SPEC

ラインナップ・スペック

モデル	型式	サイズ (mm)			坪サイズ	ヒーター		熱源
		奥行	幅	高さ		種類	kW	
GLASS DOOR	S1616SV	1,607	1,635	2,040	1.0	CILINDRO 6	5.5	単相 200V (50/60Hz)

LUXURY ラグジュアリー

2021 年度冬販売予定

単相 200V

ロウリュ可

フマ材

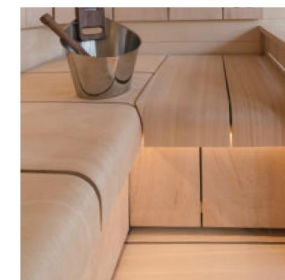
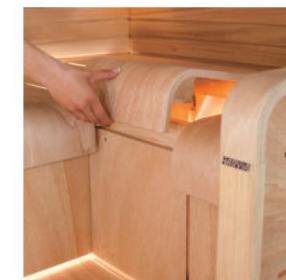

※写真はイメージです。実物は一部異なります。

SAUNA HEATER
サウナヒーター



LEGEND 125



LEGEND 15

FLOOR PLAN
平面図

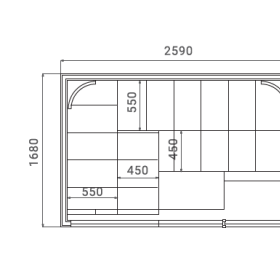

LX2617

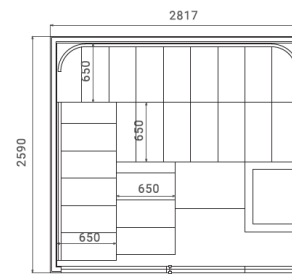

LX2826

LINEUP SPEC

ラインナップ・スペック

モデル	型式	サイズ (mm)			坪サイズ	ヒーター		熱源
		奥行	幅	高さ		種類	kW	
LUXURY	LX2617	1680	2590	2080	1.5	LEGEND125	11.6	三相 200V (50/60Hz)
LUXURY	LX2826	2590	2817	2080	2.25	LEGEND15	13.8	三相 200V (50/60Hz)

OUTDOOR SAUNA ~ Barrel Model

BARREL バレル

2021年12月 / 冬販売予定

単相 200V

薪

ロウリュ可

ラステックシダー



FLOOR PLAN

平面図

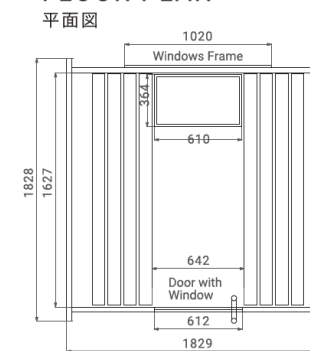

BR1818

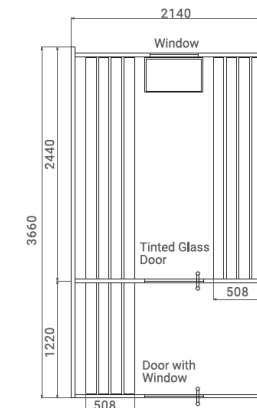

BR2136

SAUNA HEATER

サウナヒーター



KIP 8 [BR1818]

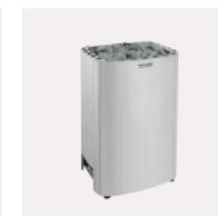

CLUB 15 [BR2136]



M3 [BR2136]

※写真はイメージです。実物は一部異なります。

LINEUP SPEC

ラインナップ・スペック

モデル	型式	サイズ (mm)			坪サイズ	ヒーター		熱源
		奥行	幅	高さ		種類	kW	
BARREL	BR1818	1,829	1,829	1,956	1.25	KIP	7.4	単相 200V (50/60Hz)
BARREL	BR2136	3,660	2,140	2,261	2.5	CLUB	13.8	三相 200V (50/60Hz)
						M3	16.5	薪

SAUNA Heater

建築側でサウナルームを現場造作した場合、ヒーターのみの販売も可能です。

電気



KIP 6/8

2022年2月販売予定

型式	サイズ (mm)			出力 [kW]	重量 [kg]	サウナストーン許容量 [kg]
	奥行	幅	高さ			
HEK602S	280	410	600	5.5	16.0	25.0
HEK802S	280	410	600	7.4	16.0	25.0

電気



LEGEND 125/15

型式	サイズ (mm)			出力 [kW]	重量 [kg]	サウナストーン許容量 [kg]
	奥行	幅	高さ			
HPO1202	530	530	740	11.6	30.0	120.0
HPO1502	600	600	830	13.8	33.0	220.0

電気



CILINDRO 6/10

2022年春販売予定

型式	サイズ (mm)			出力 [kW]	重量 [kg]	サウナストーン許容量 [kg]
	奥行	幅	高さ			
HPCE602	320	320	930	5.5	10.0	80.0
HPCE1102	365	365	1070	10.1	13.0	120.0

電気



VIRTA PRO

型式	サイズ (mm)			出力 [kW]	重量 [kg]	サウナストーン許容量 [kg]
	奥行	幅	高さ			
HL2002	410	780	810	18.5	47.0	140.0

薪



M3

型式	サイズ (mm)			出力 [kW]	重量 [kg]	サウナストーン許容量 [kg]
	奥行	幅	高さ			
WKM3	430	390	710	16.5	45.0	30.0

薪



LEGEND 150/240

型式	サイズ (mm)			出力 [kW]	重量 [kg]	サウナストーン許容量 [kg]
	奥行	幅	高さ			
WK150LD	530	530	740	16.0	58.0	120.0
WK240LD	600	600	830	21.0	75.0	200.0

SAUNA Room～ Price List

モデル	型式	材料	サイズ (mm)			坪サイズ	熱源	ヒーター 出力 [kW]	希望小売価格 [税別]	備考
			奥行	幅	高さ					
エントリー (遠赤外線)	SGC0909BR	スプルス	900	900	1,910	0.3	AC100V(50/60Hz)	1.3	¥648,000	2022年夏 販売予定
スタンダード	S1212	スプルス	1,150	1,150	2,040	0.5	単相 200V (50/60Hz)	2.7	¥1,200,000	
スタンダード	S1515	スプルス	1,505	1,505	2,040	1.0	単相 200V (50/60Hz)	5.5	¥1,600,000	
スタンダード	S2015	スプルス	1,505	1,945	2,040	1.25	単相 200V (50/60Hz)	7.4	¥2,000,000	
スタンダード	S2520	スプルス	1,945	2,380	2,040	1.5	三相 200V (50/60Hz)	10.1	¥2,400,000	
ラグジュアリー	LX2617	フマ	1,680	2,590	2,080	1.5	三相 200V (50/60Hz)	11.6	¥4,800,000	
ラグジュアリー	LX2826	フマ	2,590	2,817	2,080	2.25	三相 200V (50/60Hz)	13.8	¥7,800,000	
ガラスドア	S1616SV	スプルス	1,607	1,635	2,040	1.0	単相 200V (50/60Hz)	5.5	¥1,800,000	
バレル	BR1818	ラスティックシダー	1,829	1,829	1,956	1.25	単相 200V (50/60Hz)	7.4	¥1,800,000	
バレル	BR2136	ラスティックシダー	3,660	2,140	2,261	2.5	薪 / 三相 200V (50/60Hz)	16.5/13.8	¥3,000,000	
モバイル	MB2020B	スプルス	2,000	2,000	2,200	1.5	薪	16.5	オープン	2022年販売予定
モバイル	MB2020PB	スプルス	2,000	2,000	2,200	1.5	薪	16.5	オープン	2022年販売予定
ホットタブ	Original Tiny	サーモウッド /ABS	1,490	2,020	2,170	1 - 2人 690ℓ	薪	30.0 (19.0)	¥800,000	
ホットタブ	Comfort steady M	サーモウッド /ABS	2,360	1,700	2,600	4 - 6人 1420ℓ	薪	48.0 (29.0)	¥1,200,000	

SAUNA Heater～ Price List

商品名	型式	ヒーター 出力 (kW)	熱源	サイズ (mm)			重量 (kg)		希望小売価格 [税別]	備考
				奥行	幅	高さ	本体	ストーン		
DELTA	Delta3.6	2.7	単相 200V (50/60Hz)	200	340	635	8.0	11.0	¥350,000	2022年 春販売予定
KIP 6	HEK602S	5.5	単相 200V (50/60Hz)	280	410	600	16.0	25.0	¥396,000	2022年 2月販売予定
KIP 8	HEK802S	7.4	単相 200V (50/60Hz)	280	410	600	16.0	25.0	¥440,000	2022年 2月販売予定
CILINDRO 6	HPCE602	5.5	単相 200V (50/60Hz)	320	320	930	10.0	80.0	¥594,000	2022年 春販売予定
CILINDRO 10	HPCE1102	10.01	単相 200V (50/60Hz)	365	365	1070	13.0	120.0	¥650,000	
LEGEND 125	HPO1202	11.6	三相 200V (50/60Hz)	530	530	740	30.0	120.0	¥660,000	
LEGEND 15	HOP1502	13.8	三相 200V (50/60Hz)	600	600	830	33.0	220.0	¥780,000	
VIRTA PRO	HL2002	18.5	三相 200V (50/60Hz)	410	780	810	47.0	140.0	¥990,000	
M3	WKM3	16.5	薪	430	390	710	45.0	30.0	¥462,000	
LEGEND 150	WK150LD	16.0	薪	530	530	740	58.0	120.0	¥517,000	
LEGEND 240	WK240LD	21.0	薪	600	600	830	75.0	200.0	¥770,000	

配送について

サウナルーム梱包サイズの一例

商品コード	商品名	規格	梱包サイズ(cm)			M3	重量(kg)	備考
			W (幅)	D (奥行)	H (高さ)			
SA3100040	STANDARD	S1515	200	105	73	1.533	340	
SA3100060	STANDARD	S2520	230	116	128	3.415	460	
SA3100070	GLASS DOOR	S1616SV	205	120	120	2.952	360	

配送トラック：4t平車

AM着指定

現場にてユニック、もしくはフォークリフトの準備をお願いします。

施工、取扱説明

◆ サウナルームの施工時間の目安。

サウナルームは、3 - 4 時間で組み立てが可能です。サウナストーブの取り付け、電源工事など含め1日が工事完了目安です。

◆ 床の施工に関して

新築の場合は、土間にドレーンを施工されることを推奨します。

◆ 換気に関して

サウナルーム直近の外壁に、排気ファンを設置して下さい。設置できない場合は、サウナ排気口からダクトで排気ファン付近へ排気して下さい。

◆ サウナヒーターについて

ヒーターに直接水をかけると、ヒーターの劣化が早まります。ロウリュを行う際は、大量のお水を一度にかけないようにして下さい。

◆ 保証期間に関して

保証期間は半年となります。

◆ お手入れに関して

サウナルーム使用後は、付着した水分は乾いた布でふき取り、十分換気をして乾燥させてください。
水分が残ったまま放置すると、変色・劣化につながるおそれがあります。

※その他、施工取扱説明書をご確認ください。

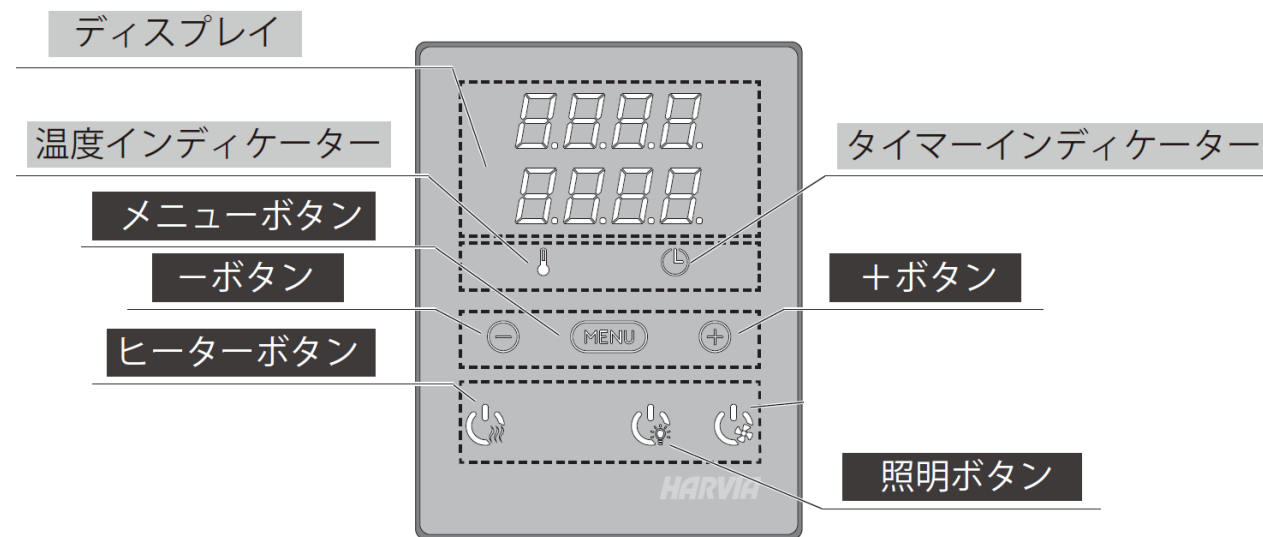

温度設定 40°C~110°C

タイマー オフタイマー 6時間

オンタイマー 12時間

*6時間以上の連続運転は不可となります。

*裏メニューで12時間まで延長可能(商業施設モード)

サウナルーム施工概要

SAUNA ROOM

サウナルームはパネル組み立て式となります。

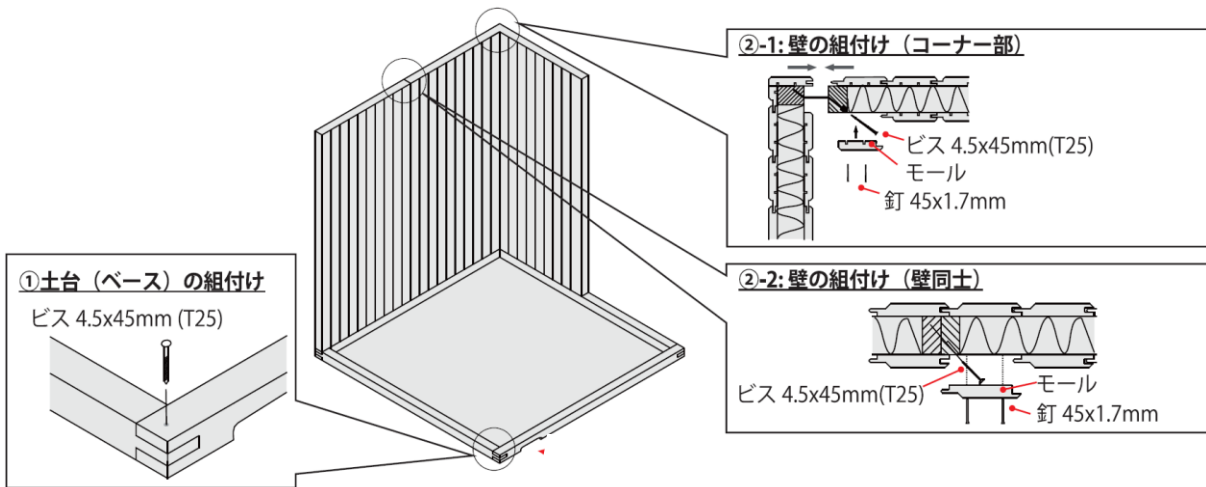

SAUNA HEATER

サウナヒーターは200V配線です。

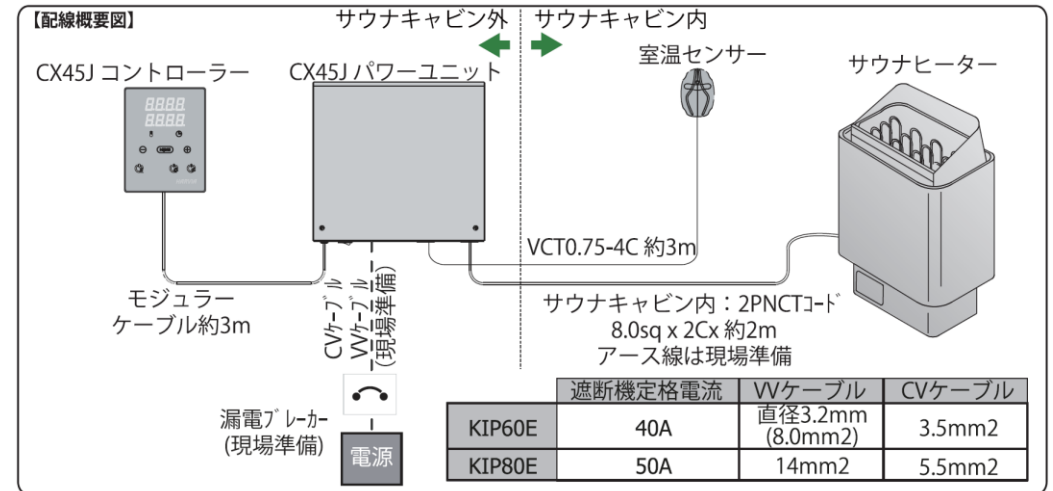

【サウナヒーターの離隔距離 [mm] と室温センサー位置】 【奥まった場所に取り付ける際のサウナヒーターの離隔距離 [mm]】

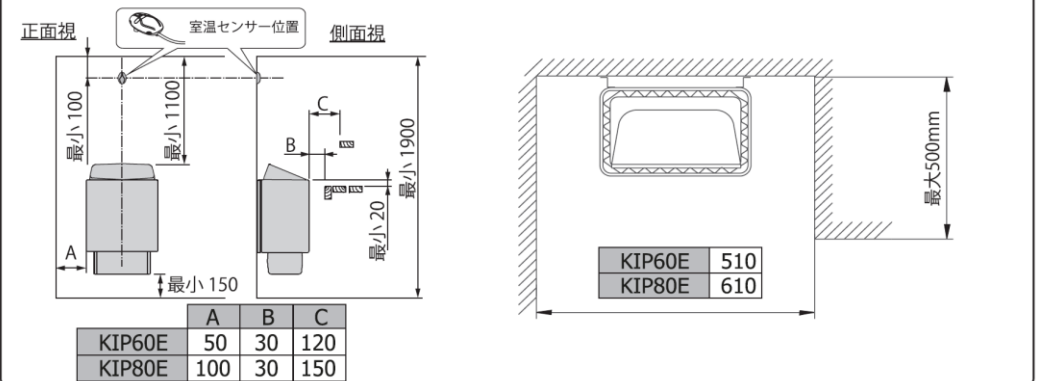

全国のこころとからだを幸せにするHarvia Sauna



HARVIA

Sauna & Spa

